



Universidad Nacional de Tierra del Fuego,  
Antártida e Islas del Atlántico Sur

# Orientaciones para el examen a aspirantes mayores de 25 años sin título secundario

---

Edición 2025

**Aspirantes mayores de 25 años sin título de nivel secundario  
Art. 7° - Ley N° 24.521**

## Índice

<b>Presentación</b>	3
<b>Lectura y escritura</b>	4
Contenidos	5
Actividades	6
<b>Pensamiento matemático</b>	36
Contenidos	37
Actividades	38

## **Presentación**

La comisión a cargo del examen para mayores de 25 años sin título de nivel secundario que aspiran a continuar sus estudios en la Universidad Nacional de Tierra del Fuego, Antártida e Islas del Atlántico Sur, les ofrece este cuadernillo de actividades para que puedan ejercitarse antes de rendir el examen.

Los ejercicios prácticos se encuentran organizados en dos secciones, igual que la evaluación: “Lectura y escritura” y “Pensamiento matemático”. En todos los casos, encontrarán propuestas que indagan los saberes que consideramos fundamentales para que puedan dar inicio a su trayectoria por el nivel superior universitario que ofrece esta casa de estudios.

Es por ello que ponemos a disposición de ustedes los contenidos mínimos, un listado de materiales de consulta de libre acceso en la web para orientar el estudio, y una serie de trabajos prácticos similares al examen en extensión, modalidad y complejidad.

Comisión a cargo de Examen e instancias de acompañamiento

Art. 7° - Ley 24521

Paulina De Marziani (IEC) - Alfredo Isasmendiz (ICSE) - Sebastián Juncos (IDEI)  
Mariano Malizia (ICSE) - Gabriela Pahud (IDEI) - María Cristina Terzzoli (ICPA)

# **Lectura y escritura**

## **Contenidos**

### Comprensión lectora:

- o anticipación de la temática de los textos a través de la lectura e interpretación de los paratextos;
- o reflexión acerca de los propósitos que guían la lectura de un texto;
- o reconocimiento de las convenciones propias de cada género textual;
- o formulación de opiniones sobre los textos leídos utilizando un repertorio léxico (vocabulario) de acuerdo al tema.

### Expresión escrita:

- o producción de textos escritos que conecten información en un discurso coherente, cohesivo y adecuado al contexto de escritura;
- o revisión de la expresión escrita apelando a las reglas ortográficas y considerando las tipologías textuales y el léxico acorde al género.

### *Materiales de consulta de libre acceso*

- <https://www.educ.ar/recursos/70134/que-es-un-texto?from=150942#gsc.tab=0>
- <https://www.educ.ar/recursos/70227/el-texto-expositivo-y-sus-funciones?from=150942#gsc.tab=0>
- <https://www.educ.ar/recursos/70136/los-conectores-temporales-en-la-secuencia-narrativa?from=150942#gsc.tab=0>
- <https://www.educ.ar/recursos/90415/clases-de-palabras?from=150942#gsc.tab=0>
- <https://www.educ.ar/recursos/131367/escritura#gsc.tab=0>
- <https://www.educ.ar/recursos/91207/otras-maneras-de-decirlo?from=150942#gsc.tab=0>
- <https://www.educ.ar/recursos/70397/lengua-ensenanza-media-v?from=150942#gsc.tab=0>

---

***ACTIVIDAD N° 1***

---

1- Identificar y describir los elementos paratextuales, y explicar qué información sobre el tipo de texto y el contenido temático se puede extraer a partir de su lectura.

2. Realizar una lectura del texto y resolver las siguientes actividades:

- A. ¿Cuál es la pregunta principal que se propone responder Adamovsky?
- B. Identificar al menos 3 ejemplos que le permiten al autor afirmar que el Estado “participa de manera bastante directa en la generación de riqueza que aporta la fábrica”.
- C. Identificar y resumir el argumento que le permite a Adamovsky afirmar que “El capitalismo se desplegó a partir de (y gracias a) la diferenciación de trabajos que organiza el sector privado y otros que costea el sector público”.
- D. Explicar el sentido de la afirmación citada por el autor: “la sociedad es la fábrica”?

3- Teniendo en cuenta lo leído en el artículo, escribir un texto de aproximadamente una carilla en el que describas, según tu propia experiencia, cómo se involucra el Estado y el sector privado en su vida cotidiana?

OPINIÓN

## Fin de un mito: los empresarios no dan trabajo



Ezequiel Adamovsky  
@EAdamovsky



Planta de Toyota en Zárate YouTube

15 de agosto de 2021 -00:03h 4

La ideología funciona, a veces, poniendo patas para arriba nuestra percepción de la realidad. Nos hace imaginar todo justo al revés de lo que es. Tomemos una frase habitual: “Los empresarios dan trabajo”. Como si fuesen por allí con una bolsa llena de trabajos que ellos crearon, repartiéndolos generosamente a los demás. **Todo al revés: quienes se apropian del trabajo ajeno aparecen como si estuviesen “dando” algo suyo.** Pero los que “dan” su trabajo son en verdad los trabajadores. Los empresarios, al contrario, “piden” trabajo que no poseen y necesitan (vean si no quiénes publican en la sección Pedidos de los avisos clasificados).

En estos días nos enteramos de que Toyota salió a buscar 200 trabajadores para su planta en Zárate y no los consiguió. Pedían con secundario completo y no había tantas personas en la zona que reunieran ese requisito. Aparentemente la

noticia no era del todo cierta y su difusión pudo ser un modo de presionar al Estado. Pero es un hecho que, para su famosa y revolucionaria manera de organizar la producción, la empresa necesita trabajadores con un piso de formación relativamente alto. No le sirve cualquiera.

La noticia permite desarmar otro de los mitos habituales de la vulgata liberal: que es el sector privado el que genera la riqueza de la que luego el Estado se apropia; que son los empresarios los que financian con sus impuestos al sector público. Dejemos por un momento de lado el hecho de que, en Argentina, los trabajadores pagan proporcionalmente más impuestos que los ricos. **¿Es realmente cierto que la riqueza la genera el sector privado?**

**El caso de Toyota permite entender que no.** Cuando la empresa sale a pedir trabajadores con secundario completo, no está pidiendo solamente el trabajo de esas personas. Está requiriendo, además, el trabajo que anteriormente aportaron los docentes de los colegios a los que fueron, sin los cuales –como amargamente comprobó en estos días– los potenciales trabajadores no alcanzan el piso de preparación que la empresa necesita. Sin profesores de secundario no hay trabajadores aptos para Toyota. Y sin trabajadores, no hay autos Toyota. **Lo que implica que el trabajo docente gestionado por el Estado participa de manera bastante directa en la generación de riqueza que aporta la fábrica.**

No hay nada raro en que la firma dependa del trabajo de otros. De hecho, para fabricar sus autos compra vidrios y neumáticos que fabrican otros empresarios, contrata transportistas que se los traigan, etc. Por cada uno de los insumos y servicios que utiliza paga el precio de mercado: si usa un neumático, paga el valor que tiene, que a su vez cubre la ganancia de su colega empresario, los salarios que él pagó y los insumos y servicios que a su vez compró de otros. Así funciona la generación de la riqueza, aunando labores de muchos agentes económicos.

Entre ellos hay uno al que suele pasarse por alto: el Estado. Sin los múltiples trabajos que organiza y financia el Estado no hay producción en el sector privado. No hay generación de riqueza sin esos docentes que formaron a los trabajadores de Toyota. Tampoco sin los profesores universitarios que formaron a los docentes, ni sin los investigadores que generaron los conocimientos que ellos transmiten. Y la lista podría seguir al infinito: esos neumáticos que usó Toyota llegaron a través de rutas construidas por el Estado, proyectadas por ingenieros del Estado, con semáforos puestos por el Estado, vigiladas por policía del Estado y todo ello a su vez gestionado por funcionarios públicos.

¿Y qué pasa si Toyota debe demandar a una empresa rival que le copió uno de sus modelos? Debe apelar a tribunales del Estado y a abogados formados por el Estado. La mismísima propiedad de su planta en Zárate descansa sobre una norma –la propiedad privada– establecida, garantizada y vigilada por el Estado. No hay



producción de valor sin todo ese entramado público- privado. **No existe mercado capitalista sin Estado.**

Toyota paga (con suerte) sus impuestos. Pero a su vez extrae una ventaja económica del hecho de que partes esenciales de su proceso productivo son costeadas por el Estado. La firma paga el valor de mercado del flete que le trajo esos neumáticos, pero no el de los otros servicios viales que consume, que son los que le entrega gratis el Estado. Si la empresa tuviese que correr con el gasto de educar a su futuro personal debería montar o subcontratar escuelas primarias y secundarias, etc., lo que le costaría bastante más que lo que paga en impuestos.

Nada de este argumento viene de una simple deducción, sino de una constatación histórica. El capitalismo se desplegó a partir de (y gracias a) la diferenciación de trabajos que organiza el sector privado y otros que costea el sector público. En los albores de la Revolución industrial, por dar un ejemplo, los artesanos y mecánicos estuvieron a la vanguardia en la invención de los nuevos procesos productivos, trabajando codo a codo con los empresarios en las nuevas fábricas. Los saberes de ambos fueron imprescindibles. Pero a medida que el desarrollo industrial se fue complejizando, la industria tendió a ir diferenciando dos tipos de labores técnicas. Había algunas imprescindibles cotidianamente y que podían aprenderse dentro de la empresa. Estas fueron absorbidas y los artesanos tendieron entonces a convertirse en obreros calificados. Otras labores, utilizadas más eventualmente, requerían un conocimiento más generalista que hubiese sido muy costoso generar y reproducir dentro de las empresas. Fueron entonces externalizadas y la formación de quienes las realizaban fue puesta en manos de las universidades. Los mecánicos tendieron a ser reemplazados por los nuevos ingenieros mecánicos/industriales diplomados por universidades. Usualmente se desempeñaron como profesionales independientes, pero no por ello sus aportes al proceso productivo fueron menos directos ni menos importantes. Algo similar sucedió con la diferenciación entre empleados contables y abogados y con otras labores. En el siglo XIX el Estado a su vez intervino regulando el funcionamiento del ejercicio de cada profesión y los cursos universitarios que les permitían acceder a las matrículas.

En fin, el trabajo productivo que genera la riqueza depende de una gran variedad de labores, algunas de las cuales se realizan en el sector privado y muchas otras en el sector público, en el ámbito doméstico o colectivamente como parte de la existencia de toda la sociedad. La producción de mercancía presupone una densa red de interrelaciones que no son sólo económicas, sino que involucran formas de regulación política y toda una trama de vínculos intelectuales, lingüísticos e incluso afectivos. Como decían hace ya tiempo algunos intelectuales y activistas italianos, *la fábrica es la sociedad*. Parte del valor se genera entre las cuatro paredes de plantas como la de Toyota. Pero una parte incluso mayor se genera más allá, a partir de procesos de los que Toyota solo se entera si alguna pieza del engranaje falla.

No es cierto que la riqueza la genere el sector privado y con esos fondos sostenga a un sector público siempre sospechado de improductivo y parasitario. De hecho, sería tanto o más justo afirmar lo contrario: que el sector privado parasita el trabajo mal pago del sector público y las habilidades y saberes socialmente producidos. Para no mencionar que parasita una tarea no remunerada en absoluto –la reproducción de la fuerza de trabajo– que suele quedar a cargo de las mujeres en el espacio doméstico.

¿Quiénes dan su trabajo y quién sostiene a quién? Es imprescindible volver a poner al derecho lo que la ideología pone patas para arriba.

*EA*

[Opinión](#) / [Toyota](#) / [Trabajo](#) / [Impuestos](#) / [Empresas](#)

---

**ACTIVIDAD N° 2**

---

1- Identificar y describir los elementos paratextuales, y explicar qué información sobre el tipo de texto y el contenido temático se puede extraer a partir de su lectura.

2. Realizar una lectura del texto y resolver las siguientes actividades:

- a. Subrayar aquellas palabras o frases que indican que el texto fue escrito antes que Javier Milei llegue a la presidencia.
- b. Adamovsky señala que “para el grupo político que encabeza Milei ‘la casta’ sería sinónimo de ‘los funcionarios’, y refuta este argumento afirmando que el término no es usado para referirse a todos los funcionarios. Entonces, desde este punto de vista, ¿para cuáles funcionarios específicamente se utiliza el término?, ¿cómo argumenta su posición?
- c. Según el autor, ¿qué se esconde detrás de “la lucha contra ‘la casta’” que propone el sector político que encabeza Milei?
- d. Explique la comparación que el autor realiza entre “la casta” y el “establishment”.

3- Escribir un texto de aproximadamente una carilla que explique por qué Adamovsky tituló el artículo con la proclama “¡Abajo la casta! ¡Viva el establishment!”.

## OPINIÓN

### ¡Abajo la casta! ¡Viva el establishment!

La evolución tanto del PRO como del nucleamiento de Milei tienen un rasgo en común: sus esfuerzos por denunciar y exponer a “la casta” son directamente proporcionales a los que ponen en disimular su sintonía con “el establishment” o incluso su propia pertenencia a él.



Ezequiel Adamovsky  
@EAdamovsky



Javier Milei con el "círculo rojo" en un evento del Consejo Interamericano de Comercio y Producción Cicyp), en junio de 2023 NA

27 de agosto de 2023 00:03h

El ascenso de la extrema derecha en la Argentina vino de la mano de algunas novedades en el vocabulario. “La casta política” o simplemente “la casta” apareció como el término clave para identificar el enemigo del momento. Javier Milei lo hizo parte central de su discurso, pero también lo retomaron los líderes del PRO, en especial Patricia Bullrich. Apunta a denunciar que existe un grupo de personas que

ocupan lugares de poder relacionados con el Estado y que los usan para su propio privilegio. Con lo de “casta”, quieren decir que es un grupo cerrado, que se reproduce y que está por encima de la sociedad. ¿Quién no odiaría un grupo así?

En teoría “la casta” sería sinónimo de “los funcionarios”. Pero, curiosamente, nunca se alude a la rama del funcionariado que más se parecería a una “casta”: me refiero a los del Poder Judicial, que son vitalicios, nadie los vota, usan sus cargos para su propio beneficio (por caso, para autoeximirse de pagar Ganancias) e incurren en el nepotismo más que nadie. Esos no son “casta”.

“La casta” apunta entonces no a todos los funcionarios, sino a los de origen electivo, “los políticos”. Pero pronto quedó claro que tampoco eran todos. Algunos políticos no eran “casta”. Bullrich misma, de hecho, debería ser el mejor ejemplo de persona de casta: vive de la política desde hace décadas y ocupó cargos de poder en gobiernos de diverso signo. Pero ella no es “la casta”, es la que denuncia “la casta”. Y tampoco Mauricio Macri, a pesar de su larga trayectoria, ni la familia Bussi, ni la cantidad de políticos que Milei fue exonerando de la acusación para sumarlos a sus alianzas. Finalmente, “la casta” serían puntualmente los políticos que no son muy de derecha.

Como sea, consiguieron que “la casta” sea identificada como el enemigo público número uno, el mal que obstruye desde hace décadas el progreso de todos.

Antes del ascenso de la derecha extrema, teníamos otro término para referir a un fenómeno parecido y a la vez distinto. Desde la década de 1960, en la Argentina hablamos de “el establishment” para aludir al grupo de personas e instituciones ligadas al empresariado, a los organismos internacionales y a los Estados Unidos, que a veces ejercen el verdadero control de las decisiones del Estado, más que los políticos de turno. A diferencia de estos, el establishment permanece en las sombras y persiste de elección en elección, condicionando las decisiones de los gobernantes.

El término describe bastante bien la realidad. El principal ministro de Economía de la última dictadura militar, por ejemplo, fue José Alfredo Martínez de Hoz, antes presidente del Consejo Empresario Argentino. Los elencos que lo acompañaron y sucedieron tuvieron la impronta del establishment, un grupo de economistas liberales vinculados a empresas y a los Estados Unidos que se repetía en la función pública. El propio Martínez de Hoz ya había sido ministro en el gobierno de Guido. Ricardo Zinn, uno de sus asesores, ocupó cargos con Frondizi, Levingston y Lanusse y había diseñado el “Rodrigazo” que aplicó Isabel Perón (más adelante officaría como asesor para las privatizaciones de Menem y como mentor de Mauricio Macri). Roberto Alemann, al frente de la cartera desde fines de 1981, ya había desempeñado esa función bajo Frondizi y había sido embajador de Guido ante los Estados Unidos. Su sucesor, José María Dagnino Pastore, había sido ministro de

Economía de Onganía. Adolfo Diz, doctorado en economía en Chicago bajo la guía de Milton Friedman –uno de los mayores referentes mundiales del neoliberalismo y de los “libertarios”– fue designado al frente del Banco Central; antes había sido director ejecutivo del FMI y funcionario de Onganía.

Los elencos económicos posteriores también tuvieron la impronta del establishment. Domingo Cavallo, alto funcionario de los militares, fue Ministro de Economía de Menem y de la Alianza. De militar a peronista, de peronista a radical. Hombre sin prejuicios. Hoy es admirado por (y admira a) Milei. Ricardo López Murphy, en cambio, fue de un cargo intermedio durante la dictadura a ser funcionario de Alfonsín y luego ministro de De la Rúa, sin pasar en el medio por el peronismo. A cambio, fue consultor del FMI, del Banco Mundial y de otros organismos. En fin, a diferencia de “la casta” –que finalmente son solo los políticos que no son dóciles al mercado–, el término “establishment” apuntaba a un grupo de derecha pro-empresarial. Involuntariamente, Macri acuñó una nueva expresión en 2013, cuando aludió a un “círculo rojo”, algo así como una plana mayor del establishment local, que además de los empresarios más poderosos tenía a los medios de comunicación como protagonistas centrales.

La evolución tanto del PRO como del nucleamiento de Milei tienen un rasgo en común: sus esfuerzos por denunciar y exponer a “la casta” son directamente proporcionales a los que ponen en disimular su sintonía con “el círculo rojo”/“el establishment” o incluso su propia pertenencia a él. Las conexiones de Macri con el mundo empresarial, las de su holding con los militares, su riqueza prebendaria y plagada de actos de corrupción, su propia cercanía con el peronismo menemista y con EE.UU han sido siempre tan evidentes que no necesitarían recordatorio si no fuese porque parte de la sociedad argentina decidió olvidarlas activamente.

Más útil es detenernos en las de Milei. Su compromiso “anticasta” ya había quedado en entredicho en la campaña electoral, cuando arrió a su armado a lo peor de la política de algunos distritos, gente ligada a los militares golpistas, corruptos de toda clase. Sus anuncios de estos días dejan en claro que con él vuelven algunos de los mismos de siempre. Para empezar, su cercanía con Macri es tan indisimulable que ya le está ofreciendo cargos en un hipotético gobierno suyo. Y el amor es recíproco: los propios dirigentes del PRO están azorados por los coqueteos de Macri con quien debería ser un rival. Quien depositó mileis recibirá macris.

El mismo Milei es hijo del “círculo rojo”: como es ya bien sabido, su carrera la patrocinó y sostuvo, con dinero y contactos políticos y mediáticos, Eduardo Eurnekian, uno de los hombres más poderosos de la Argentina, miembro conspicuo de ese círculo. Irónicamente, parte de su increíble fortuna fue forjada a partir de concesiones que obtuvo gracias a sus contactos con el Estado y los políticos. Otros

empresarios importantes trabajan en financiar su campaña y construyendo puentes con el poder financiero en Wall Street. Y es un dato conocido que recibe fondos y el patrocinio de la Red Atlas, una oscura organización ligada al Partido Republicano de Estados Unidos que promueve ideas de extrema derecha en todo el mundo. El alineamiento de Milei con los intereses de EE.UU es tan desesperado que no solo indicó que ese país será su alianza fundamental, sino que fue incluso más allá y anunció que Argentina, bajo su mandato, dejará de negociar acuerdos con China y tratará de eliminar el Mercosur, lo que dejaría al país sin sus dos principales socios comerciales.

En fin, **parece que la lucha contra “la casta” no es contra la política tradicional, ni contra los empresarios prebendarios, ni contra los personeros del poder que se mantienen siempre en las sombras. Más bien lo contrario.** La lucha contra “la casta” distrae de lo que es el núcleo del proyecto de Milei (que es también el de Macri y Bullrich): ampliar radicalmente el poder del mercado, de los empresarios y de los intereses estadounidenses a costa de los intereses de la mayoría del país.

Claro que en el establishment, como en todo, hay también internas. No hay dudas de que, así como parte del “círculo rojo” los apoya, hay otra que está inquieta por las consecuencias que las políticas temerarias que propone Milei puedan tener sobre sus negocios. Si algo saben los grandes empresarios es que necesitan del Estado para sostener el mercado en funcionamiento. Pero incluso los que hoy sienten esa inquietud agradecen al PRO y a Milei los logros que ya han tenido: correr tan a la derecha el debate político, que las viejas ideas del liberalismo económico extremo ahora parecen “de centro” y razonables.

No deja de ser una triste ironía que haya quien percibe como “rebelde” o “antisistema” una derecha radicalizada que, en definitiva, es lo más sistema que se podría imaginar. Que Milei parezca “rebelde” es de una ingenuidad comparable a la de quienes imaginaban que Macri iba a “traicionar a su clase”. Como las de Macri, las medidas de un hipotético gobierno de Milei no harán otra cosa que transferir una fabulosa porción del ingreso de los asalariados a los propietarios. Como propuesta política, es lo más viejo entre lo viejo.

Los políticos pueden ser inútiles y/o corruptos, de eso no hay dudas. Pero no son ellos la verdadera casta que se perpetúa en el poder (o al menos no su parte principal). El verdadero poder se ocupa de permanecer en las sombras. De allí deriva su impunidad y su permanencia al mando de los principales hilos de la política. Los políticos más visibles tienen frente a ellos, por comparación, un poder más precario y endeble. Para bien o para mal.

EA



---

**ACTIVIDAD N° 3**

---

1- Identificar los elementos paratextuales, realizar una descripción de cada uno y explicar qué información sobre el tipo de texto y el contenido temático se pueden extraer a partir de su lectura.

2-. Realizar una lectura del texto y resolver las siguientes actividades:

- a. ¿Es posible diferenciar las distintas “voces” en el texto? ¿Con qué propósito argumental las autoras incluyen esas “otras voces” en el ensayo?
- b. A partir de la encuesta nacional realizada por el LEDA, ¿se puede afirmar que la mayoría de los argentinos se manifestó a favor de prohibir el ingreso a de los inmigrantes al país? Fundamentar la respuesta.
- c. ¿Cuáles son los “mitos y prejuicios” en los que se basan las tres narrativas descritas mediante las cuales se racionaliza el rechazo a los inmigrantes?
- d. Según las autoras, ¿cuáles son las consecuencias de culpabilizar a los extranjeros del padecimiento de los argentinos?

3- Escribir un texto de aproximadamente una carilla en el que se narre alguna experiencia personal en la que hayas escuchado discursos xenófobos y en la que puedas identificar alguna de las 3 narrativas descritas (económica, cultural o multicultural).



## ENSAYO

### MIGRANTES Y DISCRIMINACIÓN

# LOS BORDES DE LA XENOFOBIA

Una señora le grita a una estudiante extranjera en un colectivo de Rosario. La escena se viraliza: según un estudio del Laboratorio de Estudios sobre Democracia y Autoritarismos (LEDA, UNSAM) de febrero y marzo de 2021, el 29 por ciento de los argentinos se manifestó a favor de prohibir el ingreso de todos los inmigrantes al país. ¿De dónde surge el deseo de “bloqueo” a los inmigrantes? ¿En nombre de qué se justifica el rechazo y su virulencia?

Micaela Cuesta y Lucía Wegelin analizan los mitos y prejuicios sobre los que está construida la xenofobia en Argentina.

Por: **Micaela Cuesta\***, **Lucía Wegelin\*\***

*Una tarde de julio, un colectivo de línea en Rosario, pocas personas de pie. Una señora se corre levemente el barbijo y dice:*

*—No tenemos por qué pagarles el estudio a los extranjeros. Andá vos a estudiar al país de ella a ver si te dejan pasar la frontera. Si seis de cada diez chicos argentinos están muriendo de hambre.*

*Nadie le contesta, ella insiste:*

*—Ellos no te dejan ni pasar la frontera, te ponen el sello y a la semana te tenés que ir sino te están buscando ¡y acá les damos educación gratis!*

*Sigue:*

*—Hay que hacerles un bloqueo porque el gobierno no hace nada, los que pagamos somos nosotros.*

*¡Podrida me tienen!*

*Nadie habla.*

*—Y si no te gusta, ¡andáte a estudiar a otro país a ver si te dejan!*

*—¡Basta señora! No le está diciendo nada la chica. Ya...basta - interviene una pasajera.*

*—¿Y qué va a decir si le estoy pagando la Universidad?*

*Otra voz pide al chofer que la haga callar mientras la señora arremete:*

*—Defienda al país una vez, mire cómo estamos. En medio de gritos cruzados, la amenaza:*

*—No vamos a pagar más, estamos juntando firmas, así que recibite pronto porque no te vas a poder recibir.*

*Una pasajera le pide a la estudiante que no conteste y la señora de lentes oscuros retruca:*

*—¡Qué me va a contestar si está con la cola entre las patas!*

*Vuelven a pedirle que se calle, que “no le falte el respeto a la gente”.*

*—Es ella la que me está faltando el respeto a mí.*

*Los intercambios no cesan, pero se tornan menos audibles.*

**“Podrida me tienen”**

¿De qué es síntoma esta escena capturada por un celular y vuelta viral<sup>1</sup>? ¿Por qué la señora insiste ante el silencio de su interlocutora? ¿De dónde surge el deseo de “bloqueo” a los inmigrantes? ¿En nombre de qué se justifica el rechazo y su virulencia? Para estas y otras preguntas podemos esbozar algunas respuestas a partir del material cuantitativo y cualitativo producido en el marco del Laboratorio de Estudios sobre Democracia y Autoritarismos (LEDA, UNSAM)<sup>2</sup>.

Partimos de un dato: el 29 % de los argentinos se manifestó a favor de prohibir el ingreso de todos los inmigrantes al país según la encuesta de alcance nacional realizada entre diciembre y febrero de 2021 por el LEDA<sup>3</sup>. Ese deseo de “bloqueo”, de cierre de fronteras, aunque menos teatral que el del muro de los votantes de Trump, se nutre de un imaginario extendido y rico en mitos y prejuicios.

El primer indicio de este agobio aparece en los grupos focales cuando se indica cierto “exceso”, “desbalance” o “superpoblación” migrante. Como ocurre en otros países, sobre todo europeos, este exceso queda a cuenta de la fantasía: pocas veces sino nunca el número imaginado de inmigrantes coincide con las cifras realmente existentes. Esta falta de correspondencia entre imaginación y realidad aparece en la escena retratada a propósito de la educación pública. Se cree que derechos como la educación y la salud son ejercidos por quienes no son ciudadanos plenos y en cantidades que ponen a prueba cualquier sano juicio.

Poco importa que el dato de extranjeros en las universidades públicas no alcance el 3% o que el aporte de migrantes a la economía a través del IVA, por ejemplo, supere los 1500 millones de dólares por año.

Lo cierto es que operan mitos y prejuicios. Echando mano de ellos los sujetos construyen narrativas para alegar las razones de su rechazo a los inmigrantes.

A partir del análisis de los materiales cualitativos producidos por el LEDA pudimos reconstruir tres de estas narrativas bien diferenciadas que justifican por qué la inmigración “es un problema”. No siempre esas narrativas conducen a posiciones xenófobas pero en muchos casos son utilizadas como racionalizaciones de aquel deseo de bloqueo que sí puede conducir a acciones segregacionistas o discriminatorias. La narrativa que más resuena es, sin duda, la económica, pero eso no significa que no actúe también una narrativa cultural que se acopla muy bien con una ideología del multiculturalismo.

La **narrativa económica** inscribe a la inmigración como un problema asociado a la distribución tanto de recursos públicos como de puestos de trabajo: los migrantes vienen a competir por oportunidades laborales escasas, pero también a disputar lugares (también limitados) en la educación o la salud pública. Las percepciones de injusticias distributivas –experimentadas por algunos como “falta de respeto”, como dijo la señora del colectivo– se sostienen en la identificación de una desigualdad de derechos como punto de partida. Hay allí un “principio de desigualdad” de derechos entre los extranjeros y los argentinos cuyo fundamento es económico: no tienen derecho a lo mismo porque no realizan los mismos aportes/contribuciones. La cuenta entre derechos y obligaciones no aparece como equivalente y, al no ser equivalente, no puede habilitar una “igualdad”.

*M2: eh con respecto a lo de la comida, a mí no me molesta, me gusta la diversidad, me*

<sup>1</sup> <https://www.youtube.com/watch?v=z4oL0n5JScE>

<sup>2</sup> <http://www.unsam.edu.ar/leda/docs/Informe-cualitativo-3.pdf>

<sup>3</sup> <http://www.unsam.edu.ar/leda/docs/Informe-LEDA-2-Informe-publico-de-Xenofobia.pdf>

*gusta comer comida de distintos lugares, he ido a comer comida hindú, comida mexicana, comida china, o sea, tenés de eso de todo acá. Así que por ese lado no me molesta, pero si pienso lo mismo que M3 con respecto... capaz, no me molesta la invasión cultural digamos, pero me molesta todo esto que dice ella. O sea, las puertas que abre el socialismo a que, digamos, tengan los mismos derechos capaz que vos, cuando no, no va. No tienen las mismas obligaciones, o no nacieron acá, o no pagan los mismos impuestos.*

Para la **narrativa cultural** el problema de la inmigración se presenta como un problema de integración. En estos casos también se señala una desigualdad en el punto de partida: la jerarquía de la cultura local sobre la extranjera y la exigencia consiguiente de una adaptación de “otros” a un “nosotros”.

“*¡Qué me va a contestar si tiene la cola entre las patas!*” –decía la señora. La razón que explica para este relato el silencio de quien es increpado en la escena del colectivo es una sumisión necesaria ante la jerarquía o autoridad de una cultura pretendidamente superior.

Una tercera narrativa se articula con estas dos: la **ideología del multiculturalismo** entendida como un tipo de respeto a la diversidad cultural que parece no entrar en contradicción ni con las exigencias de integración realizadas a los inmigrantes, ni con el principio de desigualdad de derechos que opera como punto de partida para justificar su discriminación en la narrativa económica. La aceptación o incluso el festejo del “multiculturalismo” se sostienen a condición de reducirlo al consumo de productos gastronómicos, musicales, deportivos, en suma, folklóricos. Desde esta perspectiva, cuánto más amplia la paleta cromática de las nacionalidades mejor es.

*M4: (se ríe) Tuve muchos conflictos con venezolanos, puntualmente. A ver, no tengo problema con el inmigrante en general, pero con los venezolanos me he chocado muchas veces, en trabajo, en posición vecinos... Como que siento que no se terminan de adaptar al país en el que están. Me da la sensación, basado en mis experiencias con ellos. Yo tengo muchos vecinos, yo estoy en un edificio de trece pisos, y la gran mayoría de las personas que viven acá son inquilinos venezolanos. Y he tenido conflictos con varios, porque, no sé, no respetan horarios, no respetan las reglas del edificio. Entonces, con respecto a la comida no me molesta, porque la verdad no me va ni me viene, que se fusione con nuestra cultura, porque es lógico, es normal también, pero bueno, ya hablando del venezolano en sí, si hay muchas cosas que me molestan.*

El multiculturalismo es la ideología que nombra el “respeto por las diferencias” y al hacerlo esencializa esas identidades otras y, en un segundo movimiento, las reconoce como inferiores a la cultura universalista desde la que se vuelve posible enunciar ese respeto: “el respeto multiculturalista por la especificidad del Otro es precisamente la forma de reafirmar la propia superioridad”. La convivencia sin fricciones entre el reconocimiento de la particularidad cultural de los venezolanos y el reclamo de que se adapten a las reglas de civilidad de “nuestra cultura” es posible en virtud de esa jerarquía que la narrativa multiculturalista reproduce.

### **“Defienda al país una vez, mire cómo estamos”, un nacionalismo paradójico**

La conversación sobre la inmigración produce siempre su anverso. Mientras se opina sobre “los otros” se entretejen una serie de sentidos, en muchos casos críticos, en torno a la identidad propia. La

inmigración aparece como un problema para la Argentina del que es responsable, en primer lugar, la Argentina: por ser demasiado generosa, débil o muy permisiva. El deseo del cierre de fronteras aparece junto a demandas de controles migratorios más severos cocidos al calor de un “nacionalismo comparado”; la comparación con el modo en el que otros países tratan la migración es utilizada para mostrar la falla constitutiva de la identidad nacional. A través de esta comparación se expone cómo “el argentino” es responsable del abuso que sufre por parte de los otros. La defensa de lo nacional se presenta bajo este tinte auto-incriminatorio. Somos culpables de “eso” que nos hacen porque somos nosotros quienes lo habilitamos y en la medida en que lo habilitamos merecemos castigo.

—M3: *O sea, yo creo que nosotros, hablando como país en general no como nosotros individuos, nosotros les damos el espacio. Porque vos vas a Europa y vos sos un inmigrante, te tratan como inmigrante. Me parece que acá la cuestión del socialismo abre mucho el juego a eso. Te permito, no sé, tiro cualquier cosa por tirar: "te permito atenderte en mi hospital porque vos estas aca", y yo voy a Europa y a mí no me permiten atenderme en un hospital público. (...)*

—MOD: *¿Qué te parece el crecimiento de la inmigración venezolana?*

—H5: *Y, Argentina siempre fue un país generoso con ese tema.*

—H4: *Muy generoso...Te digo por experiencia propia, esto siempre lo hablo con mi esposa. Yo viví diez años en Europa y diez años en México. Hace 3 años volví a Argentina. Me costó un triunfo conseguir trabajo. Me case con mi esposa que es argentina pero nos casamos en México, tuvimos a mi hija y pudimos sacar una tarjeta de residencia gracias a eso. Porque si no te hacen pagar un montón, no podés hacer nada, tenés que pedir permiso para casarte.*

—MOD: *¿Y acá cómo es?*

—H4: *Acá te lo regalan.*

No defendemos al país cuando regalamos a *otros* lo que producimos *nosotros*. El rechazo a la inmigración se justifica también en nombre de ese “amor a la patria”. Es en su nombre, en pos de su generosidad, que quien recién llega no puede más que mostrar su gratitud para con quienes lo reciben y avenirse, sin chistar, a sus normas. Y es también, como se señala en la escena del transporte público, por la identificación con el dolor de esos “seis de cada diez niños que mueren de hambre” que debemos expulsar al extranjero. (...)

Aunque la razón de las prioridades pueda parecer seductora lo peligroso es el desplazamiento de las causas de la insatisfacción de necesidades de ciudadanos argentinos que opera junto a esa racionalidad. El mecanismo de la culpabilización de otro no sólo resulta injusto para ese otro que también padece, sino que obtura la comprensión de las verdaderas causas del problema señalado como prioritario y, así, se vuelve un obstáculo para cualquier intento de superación del mismo.

**“Ellos no te dejan ni pasar la frontera, te ponen el sello y a la semana te tenés que ir sino te están buscando ¡y acá le damos educación gratis!”**

El reclamo de controles más severos se formula, paradójicamente, en nombre de una igualdad: la igualdad en el trato desigual a los extranjeros. La injusticia no radica en que el argentino sea un ciudadano de segunda en otros países sino en que la Argentina no se comporte con los inmigrantes como ante ciudadanos de segunda. Bajo esta retórica de la igualdad, capaz de traficar deseos de

venganza, se fragua un sentido de la democracia. Pues la igualdad a la que se apela como criterio de justicia no es la igualdad universal de los derechos del ser humano sino una igualdad del maltrato que asume a la desigualdad, la jerarquía y la autoridad sino como justas, al menos, como incuestionables.

No obstante, se trataría de una jerarquía relativa que define el orden de las posiciones en función de una geopolítica: como en Europa nos toca ser “los de abajo”, en Argentina debemos ser “los de arriba”. En esa construcción hay también una aceptación y justificación inquietante no sólo de las jerarquías y subordinaciones sino, sobre todo, de la precariedad a la que las poblaciones migrantes se someten en todo el mundo. La justicia parece quedar reducida a una determinada distribución global de la precariedad, pero la lucha contra esa precariedad, es decir, la crítica a las condiciones estructurales que la producen en las actuales sociedades neoliberales, queda vacante en estos discursos. (...)

Sin duda, la pandemia visibilizó e incluso profundizó esa precariedad de un modo muy generalizado, creando el escenario propicio para que el discurso xenófobo crezca y para que las narrativas que lo bordean se conviertan en explicaciones eficaces de los padecimientos que nos tocan.

**1/06/23**

**LEDA-UNSAM,**  
**UNSAM**

\* Doctora en Ciencias Sociales por la Universidad de Buenos Aires, magister en “Comunicación y Cultura” y licenciada en Sociología por la misma universidad. Desarrolla sus actividades de docencia e investigación en la Escuela IDAES de la UNSAM y en la carrera de sociología de la Universidad de Buenos Aires. Es coordinadora del Laboratorio de Estudios sobre Democracia y Autoritarismos (LEDA, Lectura Mundi), UNSAM.

\*\* Es licenciada en Sociología y Doctora en Ciencias Sociales por la Universidad de Buenos Aires. Se desempeña como docente en el área de Teoría social de la carrera de Sociología en la Universidad de Buenos Aires y en la carrera Gestión del arte y la cultura de la Universidad Nacional de Tres de Febrero. Es investigadora del Centro Cultural de la Cooperación, donde dirige un grupo de estudios sobre Teorías críticas del neoliberalismo y dirige los estudios cualitativos del Grupo de Estudios sobre Ideología y Democracia (GECID). Es coordinadora del Laboratorio de Estudios sobre Democracia y Autoritarismos (LEDA, Lectura Mundi), UNSAM. Actualmente su principal línea de investigación es sobre la dimensión ideológica del neoliberalismo y su articulación con disposiciones autoritarias.

---

**ACTIVIDAD N° 4**

---

1. Señala los elementos paratextuales del texto “El (no) debate ambiental”: ¿Qué tipo de información sobre el tema y el tipo de texto puedes adelantar a partir de su lectura?.
2. Realiza una lectura del texto y resuelve las siguientes actividades:
  - a. En el texto, el autor identifica que existen posturas enfrentadas con respecto al debate ambiental, ¿cuáles son?
  - b. Identifique la postura del autor (tesis) con respecto a este tema y exprésela en una oración.
  - c. Identifica tres argumentos que utiliza el autor para sostener su postura con respecto a lo que denomina “el (no) debate ambiental”.
  - d. En el texto, con frecuencia, el autor utiliza comillas para destacar algunas frases o palabras. Explique, en términos generales, en qué casos utiliza este recurso.
3. Selecciona alguno de los problemas ambientales que menciona el artículo periodístico y escribe un texto de aproximadamente una carilla que contenga un primer párrafo en el que se presente el problema y algunos datos del contexto donde están sucediendo estos hechos; y a continuación, en los párrafos siguientes, exponga su opinión respecto del tema expresando al menos 3 argumentos que la fundamenten.

OPINIÓN

## El (no) debate ambiental



Ezequiel Adamovsky  
@EAdamovsky



Exploración petrolera en el mar Télam

9 de enero de 2022 - 00:04h



Subite al verano

Bajate la APP!



La salmonicultura en Tierra del Fuego, la megaminería en Chubut, ahora **perforaciones petroleras en la costa Atlántica**: el debate sobre la relación entre actividades productivas y ambiente se repite y todo indica que continuará agitando aguas. La discusión, sin embargo, no avanza.

Las comunidades locales y quienes están preocupados por los efectos de actividades potencialmente contaminantes elevan sus voces de alarma. Del otro lado responden con un repertorio reiterativo de descalificaciones y vaguedades: que no hay nada de qué preocuparse, que los “ambientalistas” son paranoicos (o peor, “ecolocos”, “ludistas”) y no quieren el desarrollo, que no entienden que la vida requiere materias primas y que la Argentina necesita



los dólares. Siempre lo mismo. Todo genérico: los mismos argumentos valen para todos y cada uno de los emprendimientos que proponen.

Con el mundo avanzando a una catástrofe ecológica y con la cantidad y variedad de desastres grandes y pequeños que vemos en nuestro país –reiterados derrames de algunas minas, vertederos tóxicos en Vaca Muerta, contaminación industrial en Trelew, etc.– es sencillamente de mala fe descalificar a quienes se preocupan. Tenemos todo el derecho del mundo a estar preocupados. ¿Quizás en algunos casos no haya justificación? Puede ser. Pero la carga de la prueba está del lado de los empresarios: no somos los ciudadanos los que tenemos que demostrar que nuestras alarmas son justificadas, es la gente de negocios (y los políticos que los apoyan) la que tiene que suministrar toda la información requerida antes de iniciar un nuevo emprendimiento. Toda. Y la realidad es que no lo están haciendo.

Imposible que el debate avance con industrias enteras que sencillamente se niegan a admitir que sus actividades causan daño. “No pasa nada: es minería sustentable”. La propia expresión ya parte de un engaño: por definición, la megaminería no es sustentable. Siempre agota recursos. Siempre causa efectos.

“No pasa nada: se puede perforar en el mar sin riesgos”. Otra falacia. **No es obligación que sucedan, pero cientos de accidentes petroleros en todo el mundo prueban que riesgos hay.** Los hay. De nuevo en este caso: los empresarios deben admitir esos riesgos, calcular seriamente su probabilidad, mostrar qué previsiones han tomado para enfrentar los accidentes si suceden y explicar claramente cómo pagarían sus costos. Pero no hacen nada de eso: niegan el problema y acusan a los demás de paranoia. Las evaluaciones de impacto ambiental las hacen las propias empresas con consultoras que siempre dictaminan que no habrá ninguno. Imposible tomarlas en serio.

“Todo se resuelve con responsabilidad empresaria y un adecuado control estatal”. ¿En serio? Hace 23 años un tremendo accidente petrolero **contaminó las costas de Magdalena.** Todavía hoy hay secuelas en la zona. La empresa Shell, que no se hacía cargo, debió ser llevada a juicio por el municipio. Y ni siquiera así pagó jamás las reparaciones que ella misma prometió para poner fin a la demanda. El Estado no quiso o no pudo obligarla. ¿No debería el Estado mostrar su capacidad regulatoria en este caso, antes de prometer capacidades regulatorias a futuro? La deforestación continúa a ritmos alarmantes. Los accidentes mineros y petroleros se acumulan como si nada. Cada año los productores agropecuarios incendian los



mismos campos frente a Rosario, sin consecuencias. En 2008 la Corte Suprema debió emplazar al Estado a que se ocupe del Riachuelo, vertedero de desechos tóxicos desde hace 200 años ante la inacción estatal. Pasados 13 años, los avances han sido pocos. Ejemplos hay miles. **No pueden pedirnos que confiemos en controles estatales que hasta ahora son más bien imaginarios o muy insuficientes.**

“Pero necesitamos los dólares”. Todos de acuerdo con eso. Pero demuestren que esos dólares son reales, que se quedan en el país, que compensan las inversiones y subsidios estatales que demandan y que superan los costos de controlar y reparar los efectos ambientales y sanitarios que traigan. Necesitamos la cuenta completa, no solo de la ganancia empresaria y el ingreso de divisas de corto plazo. Toda. Y no solo la cuenta de los dólares que llegarán: a veces hay que demostrar también que esos dólares no ahuyentan otros que ya están llegando. Y finalmente está la cuestión de la responsabilidad futura. La cuenta puede dar bien en el corto plazo, pero mal en el mediano o largo. Puede que una actividad nos beneficie como sociedad, pero sólo porque traslada los costos hacia las generaciones futuras. **La responsabilidad intergeneracional también es una dimensión a tener en cuenta.** Y también tenemos el derecho a tomarla en consideración antes de aprobar una inversión. Porque, además, imaginemos que no hubiese un problema ambiental, que pudiésemos invertir en miles de nuevos pozos petroleros y minas perfectamente limpios, que no contaminen en absoluto, y extraer y exportar en los próximos veinte años la totalidad del petróleo y los minerales que quedan en el subsuelo. Sería genial en términos de los dólares que necesitamos. Pero ¿tenemos derecho a consumirnos lo más rápido posible todos los recursos no renovables que quedan para asegurar nuestro bienestar presente y privar de todo a las generaciones futuras? **En este (no) debate, la razonabilidad, por el momento, está del lado de quienes demandamos, simplemente, poder hacer un cálculo costo-beneficio realista y decidir, sobre la base de ese cálculo racional, qué actividades nos conviene como sociedad y cuáles no,** con qué tecnología las queremos y qué tipo de garantías legales y controles estatales necesitamos tener en pie antes de poder autorizarlas. Del otro lado, el **desarrollismo bobo** nos exige decir siempre sí a todo, dar la bienvenida a cualquier inversión por un mero acto de fe, por la mera creencia de que todas y cada una de las minas, pozos, perforaciones y actividades que se les antoje hacer van a traer mágicamente “desarrollo” y redundar en beneficio de todos. Extraer lo que sea, como sea, donde sea, para que lleguen dólares. Como si no hubiese un mañana.

El desastre ambiental es un hecho: está aquí y va a empeorar a menos que cambiemos drásticamente el modo en que producimos. El “desarrollo”, por el contrario, es apenas una promesa. Que además nunca llega. Quienes tienen que presentar alternativas son los que nos piden ignorar un hecho real y gravísimo en nombre de una promesa. Todos queremos producción y dólares: expliquen cómo lo quieren hacer sin agravar todavía más la situación. Si lo que se quiere es avanzar en el debate, pongan todas las cartas sobre la mesa. Lo que nos convenga lo aceptaremos ¿qué duda cabe? Pero necesitamos debatir estimando costos y beneficios. Que eso es un debate racional, después de todo.

Que nos hablen de beneficios (inflados e irreales) y escamoteen tanto los costos, que les cueste tanto aceptar que tenemos el derecho de decidir lo que más nos conviene, es índice de que, quizás, lo que nos proponen no sea tan beneficioso como dicen.

*EA*

[Opinión](#) / [Medio ambiente](#) / [Petróleo](#) / [Mar del Plata](#) / [Ecología](#)

---

**ACTIVIDAD N° 5**

---

1- Lea el artículo que sigue a continuación: “La agonía de la Argentina blanca”.

Luego, responda las siguientes preguntas.

- a. ¿Cuál es el nombre del autor y en qué disciplina o área de conocimiento académico se ha formado? ¿Cuál es el medio y la fecha en la que se ha publicado el artículo?
- b. ¿El autor utiliza alguna cita textual en su artículo? Si su respuesta es afirmativa: ¿Cómo logró identificarla? ¿Quién es el autor del texto citado? ¿Por qué el autor del artículo decidió incluirla en su texto?
- c. Construya una única oración en la que se exprese el argumento central del artículo.
- d. De acuerdo con lo leído en el artículo, responda: i. ¿Cuál es el mito que se esconde detrás de la frase “los argentinos descendemos de los barcos”? ii. ¿Quiénes sostienen este mito? iii. ¿Qué elementos considera el autor que fueron fundamentales en las últimas décadas para poner en evidencia “el racismo estructural que existe en el país”?

2- Escriba un texto de como mínimo media carilla en el que exponga una reflexión personal respecto del tema trabajado en la nota. Puede incluir en el mismo la descripción de una situación personal que le haya tocado vivenciar, o la de alguien de su entorno. También puede tomar algún caso tratado en los medios de comunicación.

*Migración, racismo y poder*

## La agonía de la Argentina blanca

Por Ezequiel Adamovsky [1]

En una reunión con el presidente español, Alberto Fernández repitió el viejo adagio sobre el nacimiento de esta nación: “los argentinos descendemos de los barcos”. Nuestro país es uno de los pocos de la región que construyó un imaginario blanco y europeo. El mito sigue vigente pese a las voces de lo no-blanco, lo indígena, lo afro, lo mestizo y lo moreno que se las arreglan para plantear disidencias, abrir debates y construir narrativas de unidad que giren en torno a la mezcla.

El video copó los noticieros, interrumpió conversaciones y llenó de memes las redes sociales. Una frase de Alberto Fernández mostró las ambivalencias y tensiones del perfil étnico-racial de la Argentina. El presidente se permitió repetir en un discurso el viejo adagio sobre los argentinos que “descienden de los barcos”. Y lo hizo en una de sus formulaciones más desagradables. Frente al Presidente español, buscando fortalecer lazos de fraternidad, dijo: “los mexicanos salieron de los indios, los brasileros salieron de la selva, pero nosotros los argentinos llegamos de los barcos, y eran barcos que venían de allí, de Europa, y así construimos nuestra sociedad”. Nada menos. La formulación no es nueva en boca de mandatarios: Macri había dicho algo parecido, también en el contexto de buscar capitales y alianzas comerciales con el Viejo Continente. Lo de Fernández es un buen recordatorio de que el mito de la Argentina blanca y europea nos habita a todos. Aunque suela tenerlo más a flor de piel, no es un problema sólo de la derecha. Los peronistas están lejos de ser inmunes al respecto.

Es probable que, puestos a reflexionar un momento, ni Fernández ni Macri puedan o quieran sostener sus afirmaciones. El primero ya se disculpó por Twitter, pero es posible que incluso el segundo reconozca, si se lo cuestionamos, que este país no estuvo hecho solamente por inmigrantes europeos y, por tanto, que no les pertenece prioritariamente a sus descendientes. Porque eso es lo que la frase lleva implícito: que en la Argentina puede haber gente de otros orígenes, claro, pero que los verdadera y prioritariamente argentinos son los de ascendencia europea. Los demás son invitados o argentinos de segunda.

El hecho de que esa visión salga de sus labios es síntoma de que el presupuesto sigue teniendo un lugar dominante en nuestra sociedad. No hacen falta análisis demasiado sutiles para constatarlo. Nuestra prensa está repleta de alusiones francamente racistas sobre “conurbanos africanizados”, dirigentes a los que se nombra “caciques” para desacreditarlos, conflictos por tierras en los que se enfrenta algún pueblo originario con “la gente” o “los vecinos”. Para no mencionar los insultos contra “los negros” que se permiten con total impunidad periodistas, algunos dirigentes y miles de personas en las cloacas de las redes sociales.

Argentina es uno de los poquísimos países latinoamericanos cuyas élites propusieron visiones del “nosotros” nacional que lo imaginaban exclusivamente blanco y europeo. La mayor parte de sus equivalentes en la región plantearon narrativas de unidad que giraron en torno de la mezcla. Se imaginaron como naciones “mestizas” (como México), “democracias raciales” (Brasil), “trigueñas” (Puerto Rico) o “café con leche” (Venezuela). El Estado argentino eligió, en cambio, proclamar que su población era blanca y europea y que toda mezcla posible había quedado sepultada bajo la portentosa inmigración de ultramar de fines del siglo XIX. Hay que decir, sin embargo, que fue siempre una idea que generó dudas y ansiedades. Las tenía Sarmiento cuando escribió *Conflictos y armonías de razas en América* (1883):

“¿Somos europeos? — ¡Tantas caras cobrizas nos desmienten!

¿Somos indígenas? — Sonrisas de desdén de nuestras blondas damas nos dan acaso la única respuesta.

¿Mixtos? — Nadie quiere serlo, y hay millares que ni americanos ni argentinos querrían ser llamados.

¿Somos Nación? — Nación sin amalgama de materiales acumulados, sin ajuste ni cimientto?

¿Argentinos? — Hasta dónde y desde cuándo, bueno es darse cuenta de ello”.

Pocos años después, intelectuales como José Ingenieros, en su caso de ideas bien progresistas, afirmaron que la amalgama que Sarmiento sospechaba incompleta estaba ya concluida y que se había formado ya una “raza argentina” que era perfectamente blanca y europea. Buena parte de la sociedad eligió creer en ese mito. Las personas cuyas ancestrías o aspectos físicos no se correspondían con ese ideal fueron empujadas a la invisibilidad, a los márgenes de la nación.

La realidad de su existencia, sin embargo, continuó ejerciendo presión sobre nuestra sociedad. De muchas maneras, la presencia de lo no-blanco, la existencia de lo indígena, de lo afro, de lo mestizo, de lo moreno, se las arregló para plantear sus disidencias. Fue una presencia espectral en la cultura oficial, pero bien real en la demografía y en la cultura popular durante todo el siglo XX. A veces atravesó la barrera de lo enunciado y consiguió hacerse sentir en el terreno político, pero fueron las menos.

Las cosas en este terreno vienen cambiando aceleradamente desde 2001. Entre los numerosos efectos de la profunda crisis de entonces, uno no menor fue que minó la solidez de los discursos blanqueadores. Cada año desde entonces hemos visto una progresiva conciencia, en los debates públicos, acerca del profundo racismo estructural que existe en el país y de la inadecuación del mito de la Argentina blanca y europea respecto de nuestra realidad como nación.

En la última década, el activismo afrodescendiente, de pueblos originarios y “marrón” se ganó un lugar de creciente importancia en una agenda pública también nutrida por muchas otras iniciativas anti-racistas del movimiento feminista y de otros movimientos sociales, de colectivos políticos y de académicos. El Estado argentino comenzó a dotarse de políticas que, por primera vez, están orientadas de manera explícita a combatir el racismo y a visibilizar la presencia de lo no-blanco como parte insoslayable de una nación de raigambres y colores múltiples. Esos avances, como es de esperar, están acompañados de reacciones de sectores

sociales que no desean ver sus privilegios cuestionados. La colisión de esos dos impulsos es inevitable.

Paradójicamente, desde la asunción de Alberto Fernández –el mismo que acaba de pronunciar esa frase infortunada e inaceptable– las políticas anti-racistas ganaron un lugar que no habían tenido previamente. Por dar algunos ejemplos, se plasmaron en la creación de la Dirección Nacional de Equidad Étnico Racial, Migrantes y Refugiados (conducida por un referente afroargentino, Carlos Álvarez), de una Comisión Nacional para el Reconocimiento Histórico de la Comunidad Afroargentina y de una serie de campañas específicas del INADI.

Mientras se viralizaba el video, el Ministerio de Trabajo daba inicio a un inédito “Taller sobre perspectiva étnico-racial para sindicatos”. La irónica coincidencia temporal es ilustrativa del momento en el que vivimos. Aunque esté en retroceso, el mito de la Argentina blanca y europea sigue siendo poderoso. Tanto como para hablar por las bocas más inesperadas.

*Fecha de publicación 9 de junio de 2021*

---

[1] Doctor en Historia por University College London (UCL) y Licenciado en Historia por la Universidad de Buenos Aires, es Investigador del Consejo Nacional de Investigaciones Científicas y Técnicas (CONICET, Argentina) y ha sido Investigador Invitado en el Centro Nacional de Investigaciones Científicas (CNRS) en Francia.

---

***ACTIVIDAD N° 6***

---

1. Lea la introducción del artículo “Los medios de comunicación, las noticias y su influencia sobre el sistema político” y responda las siguientes consignas.
  - a. ¿Cuál es el tema general del artículo? Proponga otro título de acuerdo a su lectura
  - b. Sistematice y transcriba las características (al menos dos) que poseen los medios y las noticias para la autora.
  - c. Explique brevemente la posición de la autora con respecto al tema e indique el párrafo en el cual se encuentra explicitada dicha postura. ¿Cuál es la referencia que nos marca su posición?
  - d. ¿A qué se refiere el autor con “Realidad Social”? Desarrolle la idea.
  
2. Escribe un texto de aproximadamente una carilla en el que, a partir de tus ideas previas con respecto al tema y con los elementos propuestos por el texto, reflexiones en torno a la relación entre los medios de comunicación, las noticias, la realidad social y el sistema político.

## **Los medios de comunicación, las noticias y su influencia sobre el sistema político.**

**(Fragmento)**

Bernadette Califano

El poder de los medios de difusión es poder político.

*Ben Bagdikian*

Pensar que las noticias distorsionan o reflejan la realidad no es útil, ya que las 'realidades' son construidas, y las noticias forman parte del sistema que las construye.

*Marc Fishman*

Los medios de comunicación desempeñan un papel importante en el conocimiento de la realidad que forma parte de nuestra vida cotidiana pero que se encuentra fuera de nuestro alcance inmediato. No todos los hechos son transformados en noticia, sino solo aquellos que resultan seleccionados por los medios para tal fin. En la mayoría de los temas de relevancia pública, "los ciudadanos se las ven con una realidad de segunda mano", es decir, con la construcción de una parte de la realidad social realizada por los medios de comunicación, que permite a los individuos informarse sobre lo que sucede en su entorno.

En este proceso de construcción de las noticias, los medios tienen un papel clave, puesto que difunden información e ideas acerca de las alternativas políticas existentes en forma accesible para grandes audiencias, e inciden en la naturaleza de la deliberación democrática. De este modo, hacen circular ciertos temas destinados a influir sobre el debate público. Su peso en el establecimiento de la agenda social se produce en función de la relevancia que otorgan a los asuntos tratados y de los atributos que adquieren los objetos o sujetos que reciben cobertura mediática.

Asimismo, los medios conllevan un "rol específico de intermediarios simbólicos colectivos", en el sentido de que proveen marcos cognitivos que intervienen en la percepción del público sobre los sucesos de su entorno. Lo anterior no implica que sean los únicos agentes de socialización, sino que desempeñan un papel significativo en el "modelado de los saberes" de las audiencias. Según McQuail, poseen una tarea fundamental en "la producción, reproducción y distribución de conocimientos", ya que "nos permiten dar sentido al mundo, conforman nuestra percepción de él, y se suman al fondo de conocimientos anteriores".

En este trabajo, sostenemos que, más allá de su lugar como intermediarios entre los hechos y las audiencias, los medios de comunicación son actores políticos con intereses particulares que se mueven en un campo atravesado por relaciones de poder. Entendemos que poseen un papel activo no solo en la formación de la opinión pública, sino también en el



desarrollo del proceso político. En este sentido, argumentamos que es posible rastrear algunas estrategias políticas trazadas por las empresas de medios de comunicación a partir del análisis de la selección, inclusión o exclusión de los acontecimientos en sus agendas mediáticas, y de la jerarquización y el tratamiento periodístico que reciben.

Para ello, desarrollamos una serie de herramientas conceptuales que puedan ser aplicadas en el estudio de casos concretos. En primer lugar, explicamos la concepción de las noticias como una construcción social por oposición a aquellas nociones que sostienen que se trata de un reflejo, una manipulación o distorsión de la realidad. En segundo lugar, analizamos la relevancia de los medios de comunicación para el debate público y su papel como actores del sistema político. A continuación, examinamos de qué forma los medios de comunicación no son únicamente constructores de la actualidad política, sino también participantes de conflictos políticos con capacidad de influir sobre la agenda institucional y sobre la elaboración de políticas públicas. Enseguida, proponemos un análisis de las actuaciones públicas y no públicas de los medios de comunicación. Por último, exponemos algunas estrategias empleadas por los medios para influir sobre el proceso político y la manera en que pueden inferirse a partir del análisis de la producción periodística.

---

*ACTIVIDAD N° 7*

---

1. Una vez leídos la portada, los datos sobre el autor y el fragmento del libro de E. Bernays, responde las siguientes preguntas.
  - a. ¿Cuál es el tema del texto seleccionado? Explica y luego sugiere un título para este fragmento.
  - b. ¿Qué propósito habrá guiado la escritura de este texto? ¿A quiénes estará dirigido?
  - c. ¿A qué se refiere el autor con “gobierno invisible”? Desarrolla la idea.
  
2. Escribe un texto en el que reflexiones sobre la manipulación de la opinión pública y la libertad de elección (de ideas, representantes, bienes de consumo, etc.) de los ciudadanos en un sistema democrático.

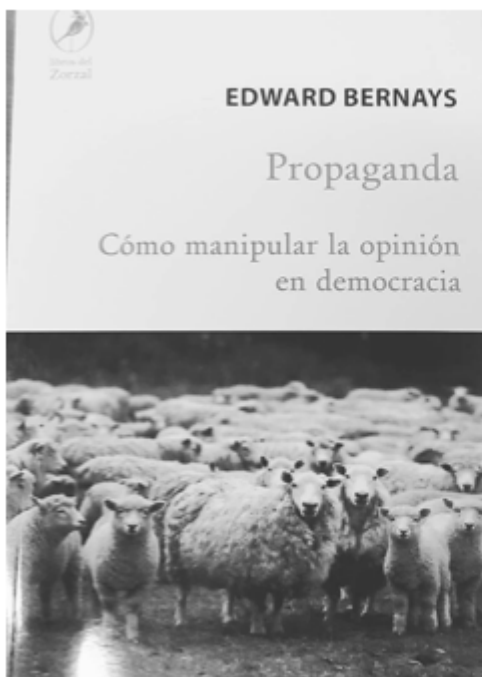

Edward L. Bernays nació en Viena en noviembre de 1891 y murió en Massachusetts en marzo de 1995, con más de 100 años. Si bien el nombre de este publicista y periodista permanece desconocido para la mayor parte del público en general, Bernays ha ejercido una significativa influencia primero en Estados Unidos, y luego en las democracias liberales.

(Fragmento)

La manipulación consciente e inteligente de los hábitos y opiniones organizadas de las masas es un elemento de importancia en la sociedad democrática. Quienes manipulan este mecanismo oculto de la sociedad, constituyen el gobierno invisible que detenta el verdadero poder que rige el destino de nuestro país.

Quienes nos gobiernan, moldean nuestras mentes, definen nuestros gustos o nos sugieren nuestras ideas y son en gran medida personas de las que nunca hemos oído hablar.

Poco importa qué opinión nos merezca este estado de cosas. Constituye un hecho indiscutible que casi todos los actos de nuestras vidas cotidianas, ya sea en la esfera de la política o los negocios, en nuestra conducta social o en nuestro pensamiento ético, se vean dominados por un número relativamente exiguo de personas –una fracción insignificante de nuestros 120 millones de conciudadanos– que comprende los procesos mentales y los patrones sociales de las masas.

En teoría, cada ciudadano toma decisiones sobre cuestiones públicas y asuntos que conciernen a su conducta privada. En la práctica, si todos los hombres tuvieran que estudiar por sus propios medios los intrincados datos económicos, políticos y éticos que intervienen en cualquier asunto, les resultaría del todo imposible llegar a ninguna conclusión en materia alguna. Hemos permitido de buen grado que un gobierno invisible filtre los datos y resalte los asuntos más destacados de modo que nuestro campo de elección quede reducido a unas proporciones prácticas.

En teoría, todo el mundo compra, de entre los artículos que nos ofrece el mercado, aquellos que nos parecen mejores y más baratos. En la práctica, si cada uno de nosotros, antes de decidirse a comprar cualquiera de las docenas de jabones o tipos de pan que están a la venta, se paseara por el mercado realizando estimaciones y pruebas químicas, la vida económica quedaría atascada sin remedio. Para evitar semejante confusión, la sociedad consiente en que sus posibilidades de elección se reduzcan a ideas y objetos que se presentan al público a través de múltiples formas de propaganda. En consecuencia, se intenta sin descanso y con todo el ahínco, capturar nuestras mentes en beneficio de alguna política, artículo o idea.

Puede ocurrir que se dé un mal uso a los instrumentos mediante los cuales se organiza y focaliza la opinión pública. Pero, tanto la organización como la focalización, resultan necesarias para una vida ordenada.

# Pensamiento matemático

## **Contenidos**

- ✓ Uso de las cuatro operaciones en los distintos conjuntos numéricos, argumentando el uso de las propiedades correspondientes para resolver problemas de cálculo.
- ✓ Utilización de las equivalencias entre las diferentes unidades de medida del sistema métrico legal argentino para resolver problemas que involucren distintas magnitudes.
- ✓ Resolución de problemas de proporcionalidad, utilizando estrategias personales basadas en las propiedades y la constante de proporcionalidad.
- ✓ Interpretación y análisis de gráficas y fórmulas que modelicen variaciones lineales y no lineales.
- ✓ Transformación de expresiones algebraicas, usando diferentes propiedades al resolver ecuaciones de primer grado.
- ✓ Análisis de las propiedades de figuras geométricas a partir de situaciones de construcción y copiado.
- ✓ Justificación de la variación del perímetro y área de una figura, en función de la variación de la forma y de la variación de la medida de sus lados.

## ***Materiales de consulta de libre acceso***

- <https://www.educ.ar/recursos/151214/introduccion-a-funciones-y-ecuaciones>
- <https://www.educ.ar/recursos/127159/mira-juca-estudia-matematica>

---

**ACTIVIDAD N° 1**

---

1) A partir del gráfico de Emisiones de CO<sub>2</sub> en Argentina, y del texto explicativo al pie, responder:

- ¿En qué año se produjo la máxima emisión de CO<sub>2</sub>? ¿Cuál fue su valor aproximado? (especificar la unidad de medida)
- Hay tres años en los cuales la emisión de CO<sub>2</sub> fue de aproximadamente 4,5 toneladas per cápita. ¿Qué años son?
- ¿Entre qué años se observa una tendencia creciente de la emisión de CO<sub>2</sub>?
- ¿Entre qué años se observa una tendencia decreciente? ¿A qué lo atribuye?

**Emisiones de CO<sub>2</sub> (toneladas per cápita)**

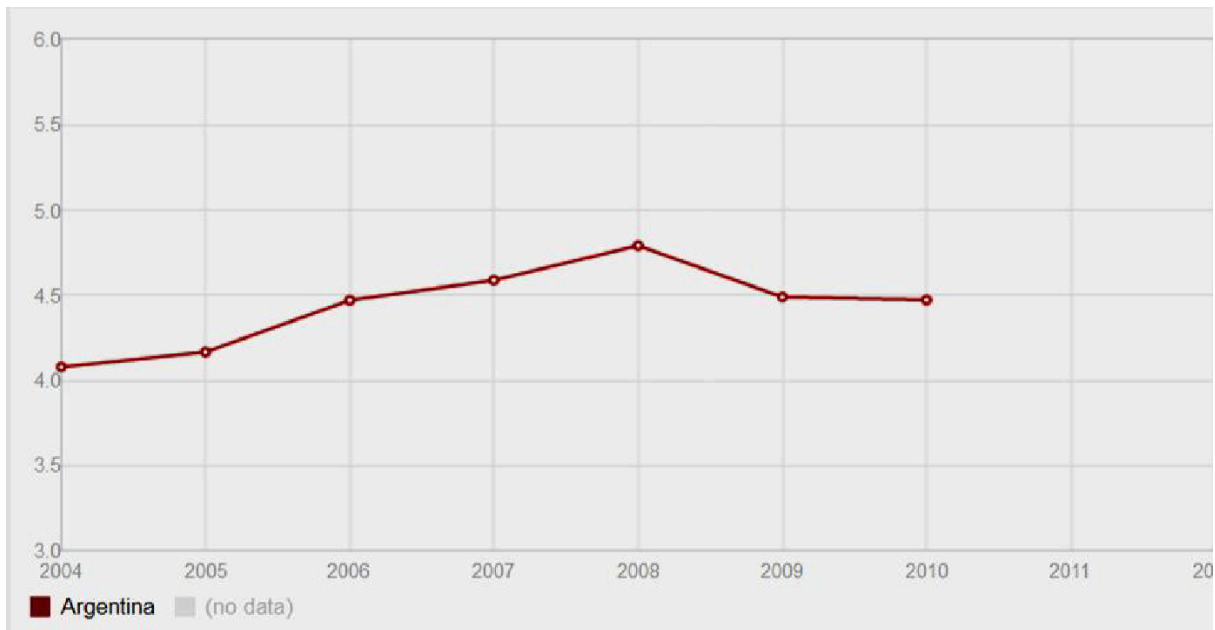

**Las emisiones de dióxido de carbono provienen de la quema de combustibles fósiles y de la fabricación del cemento.**

---

**ACTIVIDAD N° 2**

---

1) La población  $p$  de la localidad de Campo Largo, aumenta con el tiempo  $t$ , según la expresión:

$$p = 1500 + 1000 \cdot t \quad (t \text{ expresado en años}).$$

- ¿Cuántos habitantes tendrá Campo Largo al cabo de 5,5 años?
- Determinar analíticamente para qué valor de  $t$  la población alcanza los 4.750 habitantes.
- Verificar que la solución hallada en b) satisface la condición establecida.

2) Sobre un terreno de 504.000 m<sup>2</sup> hay una pequeña laguna que ocupa el 10% de la superficie total, un sembrado que ocupa los  $\frac{2}{3}$  de la superficie restante, y un viñedo que se extiende sobre el resto.

- ¿Cuántos metros cuadrados ocupan respectivamente la laguna, el sembrado y el viñedo?
- ¿Qué porcentaje de la superficie total del terreno representa cada sector (laguna, sembrado y viñedo)?
- Se planea rellenar con tierra el 30% de la superficie de la laguna. ¿Cuántos metros cuadrados son?

---

**ACTIVIDAD N° 3**

---

- 1) Un grupo de amigos está organizando un evento y consulta dos servicios de catering. Uno de ellos cobra por persona \$850 y el otro \$23000 para grupos de 20 a 25 personas y \$25000 para grupos de 26 a 30.
- ¿Qué servicio les conviene contratar para reducir gastos si son 28 personas?  
¿Cuánto gastarían?
  - Si el pago se realiza en efectivo, el catering que cotiza por grupos realiza un descuento del 8%. ¿Cuál de los servicios, en este caso, es más económico?  
Justificar la respuesta.
- 2) El siguiente gráfico describe el vuelo de un avión desde que parte hasta que llega a destino.

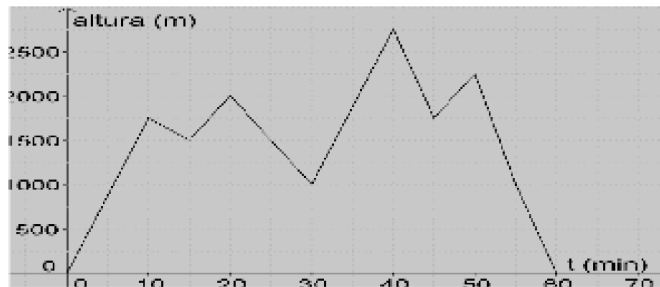

- ¿Cuál fue la duración del viaje?
- ¿Cuánto tiempo tardó en alcanzar la altura máxima?
- ¿A qué altura se encontraba el avión a los 45 minutos de partir?
- ¿Cuántos metros descendió entre los 20 y 30 minutos?
- ¿Cuántas veces estuvo a 1250 metros de altura?



**ACTIVIDAD N° 4**

1) El cuadrado ABCD tiene área 16. M, N, P y Q son los puntos medios de los lados.

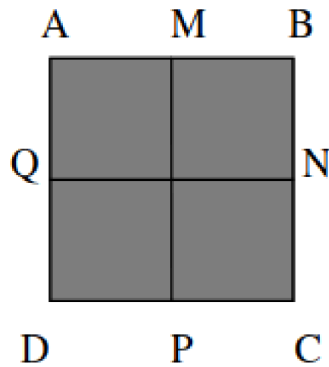

Hallar las áreas de las regiones sombreadas:

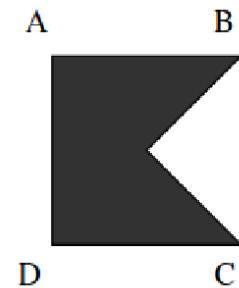
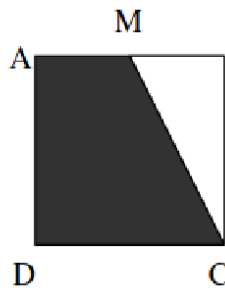
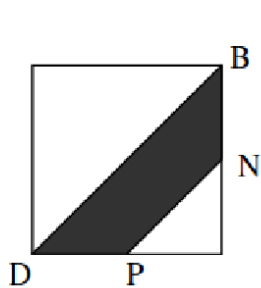
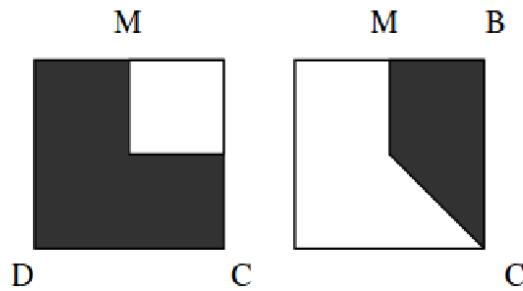

---

**ACTIVIDAD N° 5**

---

1) En una ciudad,  $\frac{1}{5}$  del total de inscriptos en el padrón electoral votó al partido A, la mitad del total votó al partido B, y  $\frac{1}{10}$  al partido C. Seis mil personas no votaron a ninguno de esos partidos.

- a) ¿Cuántas personas figuraban en dicho padrón?
- b) ¿Cuántas personas votaron a cada partido?

2) En un supermercado, los productos sufren dos aumentos consecutivos, primero suben un 5% y luego tienen un incremento del 10 %.

- a) Calcular cuál es el valor final que se tiene que pagar si un producto valía originalmente 500 pesos.
- b) Tiempo después del último aumento hay una promoción donde todos los productos tienen un descuento del 15 %. ¿Cuánto pagaría finalmente si un producto valía originalmente 1000 pesos?

3) El costo de impresión de un libro es directamente proporcional a su cantidad de páginas. La impresión de un libro de 200 páginas cuesta 900 pesos. ¿Cuánto se debe pagar por la impresión de un libro de 500 páginas?

---

**ACTIVIDAD N° 6**

---

**Agosto 2020**

1. La siguiente gráfica muestra la población  $P$  (medida en miles) de una pequeña ciudad entre los años 1950 a 2000. La variable  $x$  representa los años transcurridos desde 1950.

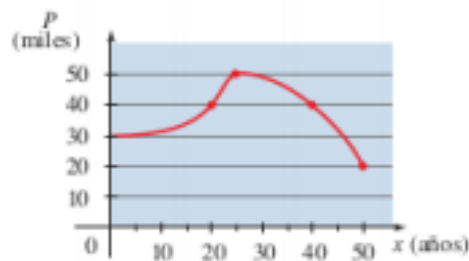

- a) ¿En qué período de años creció la población?
  - b) ¿En qué periodo de años la población se redujo?
  - c) ¿Cuál fue la población máxima y en qué año se alcanzó?
  - d) ¿Cuál fue la población en el año 1990?
2. a) Calcular el perímetro de la siguiente figura:

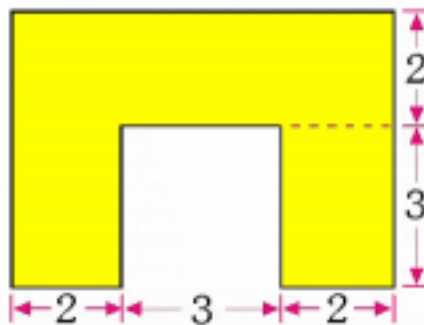

- b) Calcular el área de la región sombreada:

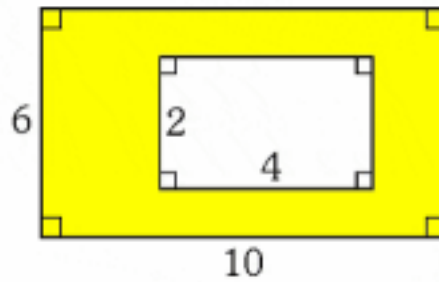

c) Calcular el área de la región sombreada:

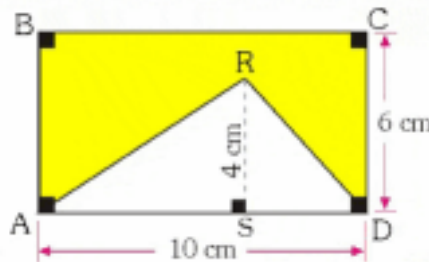

- Una empresa que alquila autos cobra \$400 por día y \$15 por cada kilómetro recorrido. Carlos alquiló un auto por dos días y pagó en total \$2000. ¿Cuántos kilómetros recorrió?
- La cantidad de sal disuelta en agua de mar es directamente proporcional a la cantidad de agua. En cincuenta litros de agua de mar hay 1300 gramos de sal. ¿Cuántos litros de agua de mar contendrán 5200 gramos de sal?
- Ordenar de mayor a menor las siguientes distancias:
  - 40678 cm.
  - 500 m.
  - 0.32 Km.
  - 4 mm.

**ACTIVIDAD N° 7**

**Febrero 2022**

1. Una empresa tiene un ingreso mensual de \$30 por unidad vendida de cierto producto. Por otra parte, el costo fijo mensual es de \$4800 y el costo variable de \$22 por unidad. ¿Cuántas unidades es necesario vender por mes para que el ingreso sea igual al costo total?
2. Por cada 24 kg de aceitunas se obtienen 6 litros de aceite.
  - a) ¿Cuántos litros se obtienen con 5 toneladas de aceitunas? (1 tonelada = 1000 kg)
  - b) ¿Cuántos kg de aceitunas se necesitan para llenar un depósito de 2000 litros de aceite?
3. Calcular el área y el perímetro de la siguiente figura:

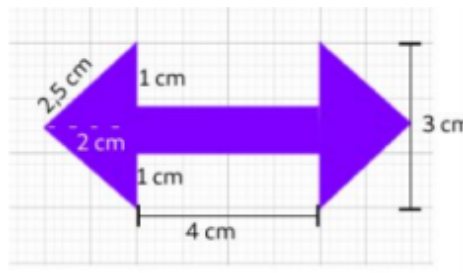

4. Con el propósito de controlar y prevenir cualquier desviación en la salud de los niños, se utilizan curvas de evolución del crecimiento y desarrollo. La siguiente es una gráfica para varones, del peso mínimo y máximo, hasta los 6 años de edad.

**Peso en Niños**

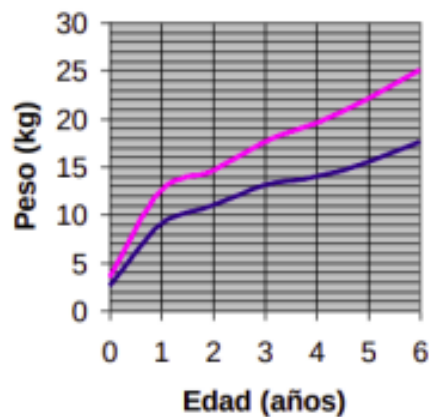

- a) ¿Cuál es el peso máximo aceptable de los varones de 4 años? ¿y el mínimo?
- b) ¿Entre qué valores oscilan los pesos aceptables de los varones de 2 años?

- c) Se conoce como rango aceptable a la diferencia del peso máximo con el peso mínimo en una edad determinada. ¿Cuál es el rango a los 5 años? ¿A los 6 años?
- d) De acuerdo a la gráfica, ¿entre qué edades se produce un mayor incremento del peso? ¿Por qué?
5. Una biblioteca tiene libros de Matemática, Ciencias Sociales, Lengua y Ciencias Naturales. Se sabe que:
- Un tercio de los libros son de Matemática, 30 libros son de Lengua, 24 libros son de Ciencias Sociales y la cantidad de libros de Ciencias Naturales es la misma que la cantidad de libros de Lengua.
- ¿Cuál es el total de libros de la biblioteca?

---

**ACTIVIDAD N° 8**

---

junio de 2023

1. Claudia se compró un terreno en un country y quiere instalar allí una pileta de natación rectangular. El arquitecto le dijo que para que el diseño sea armonioso, su pileta debe tener el doble de largo que de ancho, y los entendidos opinan que la profundidad debe ser la mitad del ancho. Si quiere que la pileta sea de 2 m de profundidad, a) ¿qué medidas deberá tener la pileta? b) ¿Cuál será la superficie de terreno que ocupe?
2. En una empresa, se conoce la función ganancia  $G(x) = 8x + 12$  y la función costo en la producción y venta de  $x$  miles de unidades de determinado artículo,  $C(x) = 13x - 25$ . ¿Cuántos productos deberá vender para que la ganancia sea igual al costo?
3. La gráfica de un viaje de ida y vuelta fue la siguiente:



- a) ¿Cuántos kilómetros se recorrieron de 10h a 13h?

- b) ¿Cuántas paradas se efectuaron, y cuánto duraron?  
c) ¿Cuánto tiempo tardó en volver?
4. Un granjero tiene 200 animales, la cuarta parte son patos, la tercera parte del resto son vacas, las  $\frac{2}{5}$  partes del resto son cerdos y los demás son gallinas, ¿cuántas gallinas tiene?
5. A un evento académico asistieron 160 personas. El 25% de los asistentes eran estudiantes y de los restantes, el 15% eran los organizadores. ¿Cuántos estudiantes asistieron al evento? ¿Cuántas personas lo organizaron?

---

**ACTIVIDAD N° 9**

---

febrero de 2024

1. Ivonne tiene dos opciones para comprar arroz:
- Opción 1: Comprar en el mercado mayorista, donde el kilogramo de arroz cuesta \$150, y pagar además los pasajes de ida y vuelta, que suman \$500
- Opción 2: Comprar en la bodega más cercana a su casa, donde el kilogramo de arroz cuesta \$270.
- ¿Cuántos kilos de arroz deberá comprar para que le convenga la opción 1?
2. Marcos hizo un viaje, recorrió la mitad del trayecto con lluvia, la tercera parte del resto estuvo nublado, y solo hizo 450 km con sol.
- a) ¿Cuántos km viajó con lluvia?  
b) ¿Qué fracción del camino recorrió mientras estuvo nublado?  
c) ¿Qué fracción del camino hizo con sol?

3. ¿Cuál de las dos figuras tiene mayor área?

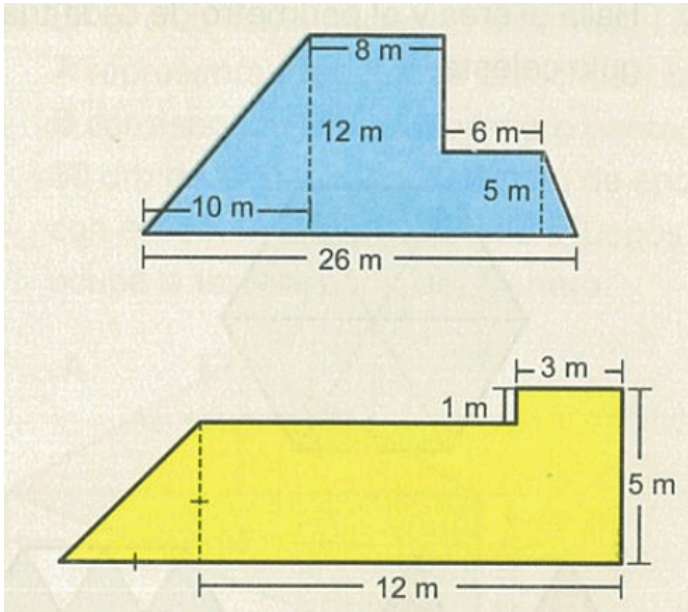

4. Juan anotó las propinas recibidas por día en su trabajo y armó el siguiente gráfico:

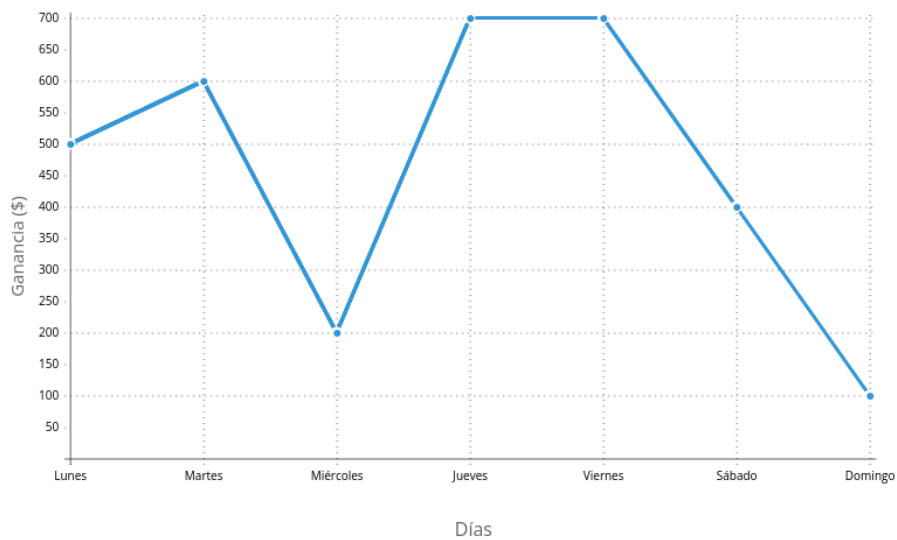

- a) ¿Qué días de la semana recibió más propina? ¿Cuánto fue?  
b) ¿Cuánto ganó durante el fin de semana?  
c) ¿Cuánto ganó en total?
5. En un supermercado, los productos sufren dos aumentos consecutivos, primero suben un 5% y luego tienen un incremento del 10 %.



- a) Calcular cuál es el valor final que se tiene que pagar si un producto valía originalmente 500 pesos.
- b) Tiempo después del último aumento hay una promoción donde todos los productos tienen un descuento del 15 %. ¿Cuánto pagaría finalmente si un producto valía originalmente 1000 pesos?

---

**ACTIVIDAD N° 9**

---

**junio de 2024**

1. La forma de un jardín se puede representar mediante la figura 1. La base mide 12 m y su altura es de 7,5 m.
- a) Si queremos ponerle césped, que cuesta \$485 el metro cuadrado. ¿Cuánto tenemos que pagar?
- b) Otro jardín tiene la misma forma, pero el doble de perímetro. ¿Se deberá pagar el doble para ponerle césped a este otro jardín?



Figura 1

2. El siguiente gráfico representa el recorrido de Jorge para ir de su casa al colegio y el tiempo que emplea en recorrerlo.
- ¿A qué distancia del colegio vive Jorge?
  - En el camino pasa a buscar a Pedro, ¿cuánto tiempo tuvo que esperarlo?
  - ¿A qué distancia del colegio vive Pedro?
  - ¿Cuánto tiempo tardan desde la casa de Pedro al colegio?

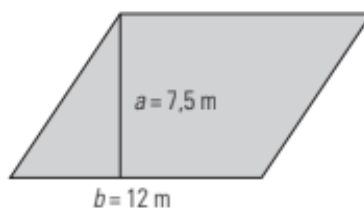
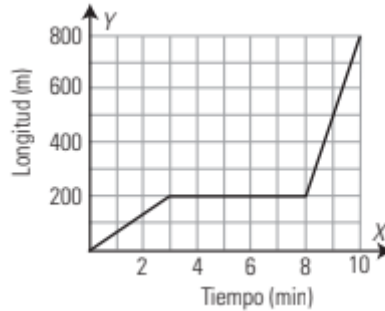

3. Lucía tiene que hacer un trabajo de 30 hojas en tres días. El primer día hace las dos quintas partes del trabajo, el segundo día hace la tercera parte de lo que le queda por hacer. ¿Cuántas hojas tiene que hacer el tercer día?
4. En una fábrica textil, una máquina coloca la misma cantidad de broches a todas las camperas y para 58 camperas utiliza 812 broches.
- Hallar la función de proporcionalidad que relaciona ambas variables.
  - ¿Para cuántas camperas alcanzan 1330 broches?
  - ¿Cuántos broches se necesitan para 153 camperas?
5. Se compra una cafetera de \$98000 con un recargo del 16% y se paga en 6 cuotas fijas. ¿Cuál es el valor de cada cuota?